

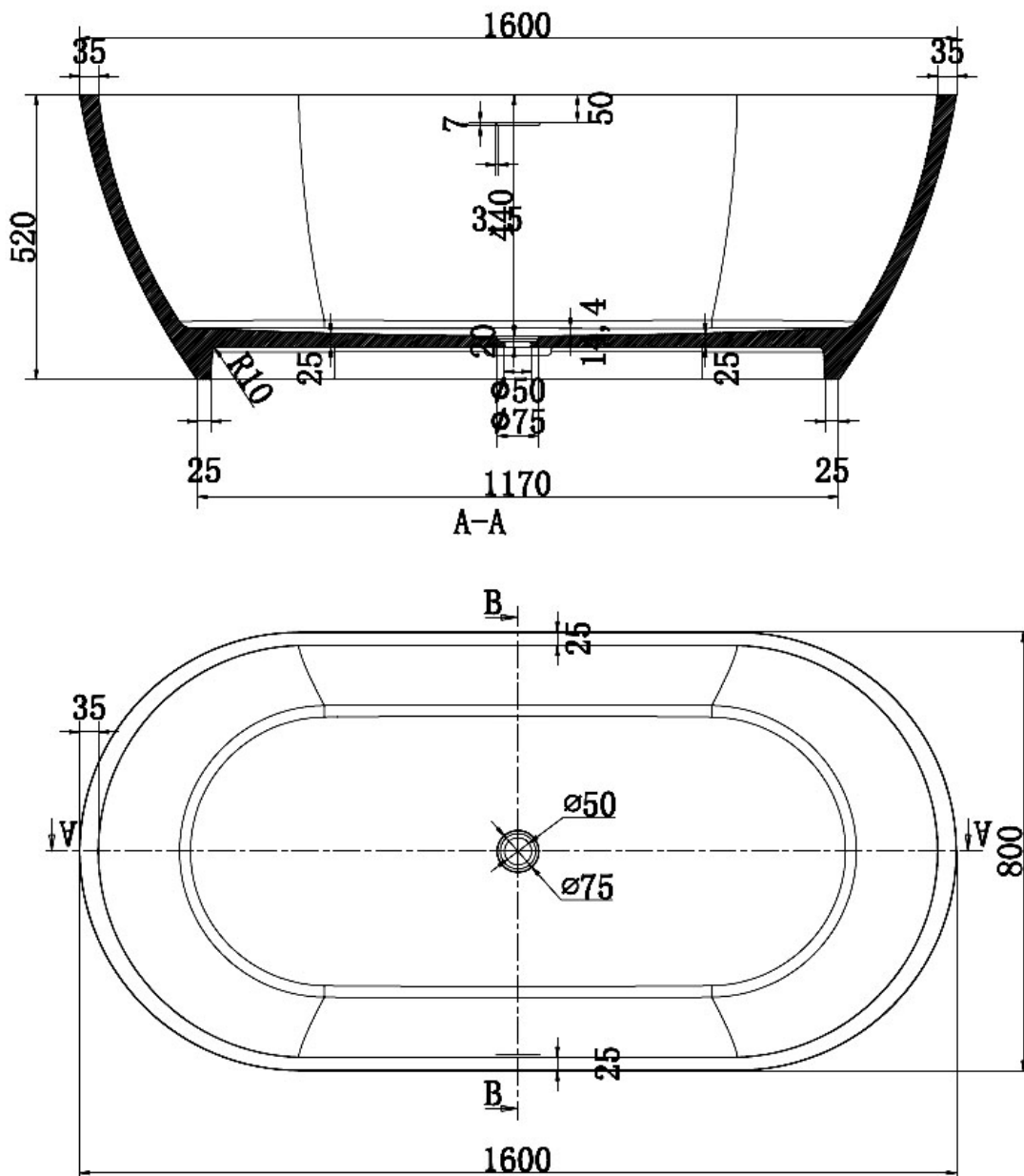

Masskizze freistehende Badewanne NAOMI von GioiaBagno® aus Acrylguss (wie Corian) in matt, aussen und innen

Achtung:

Unter der Wanne wird eine Aussparung benötigt, weil der Hohlraum für den Sifon zu wenig hoch ist. Aussparungstiefe ca. 7 cm.



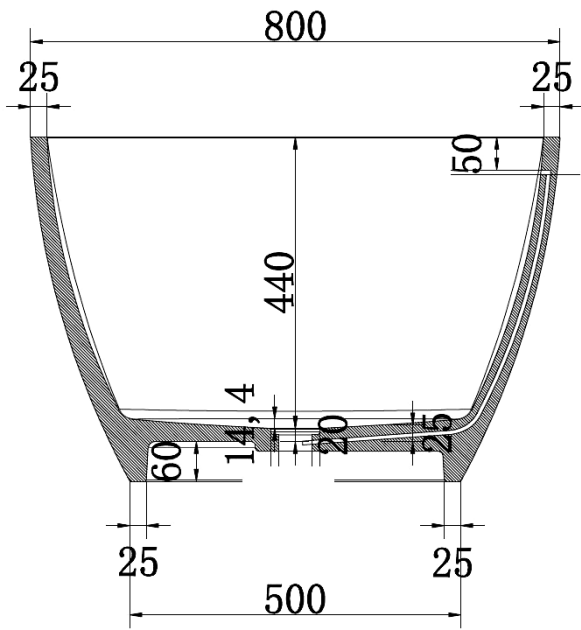

Querschnitt

Die Wanne wird **OHNE** internen Überlauf geliefert, weil derselbe eine Überlaufkapazität von nur 17 Liter verfügt.

Wir liefern zu dieser Wanne die Ablaufgarnitur K40, mit automatischen Überlaufsicherung.

Der Ablauf öffnet sich automatisch bei einem Wasserstand von ca. 37 cm.

Diese Garnitur ist SVGW-zertifiziert.

Beim Baden mit hohen Wasserständen wird der mitgelieferte Silikonpad auf den Ablauf gesteckt. (integratives Teil des gesamten Systems).

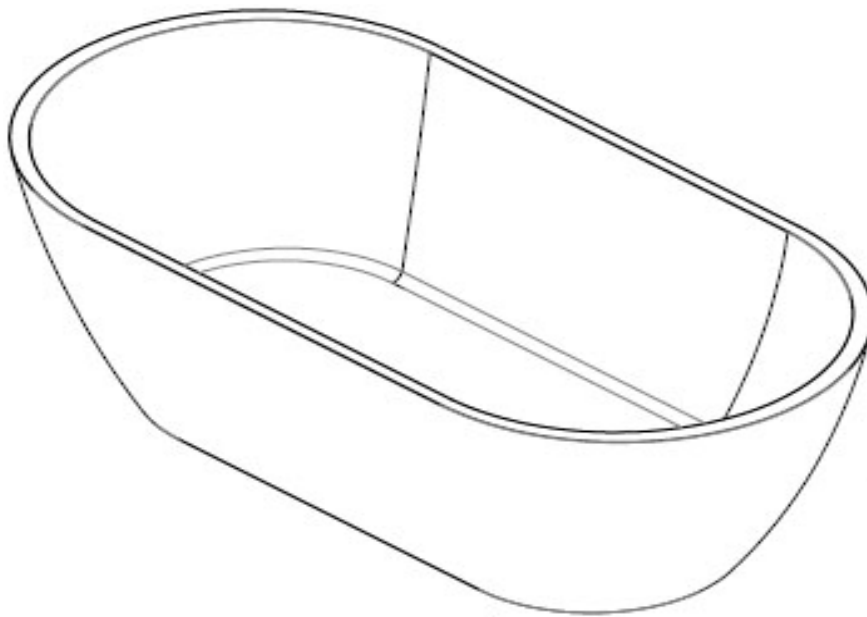

3D-Skizze